



COMPRESSORE CONFORME ALLA DIRETTIVA ATEX 94/9/CEE

7-C Atex

Compressore rotativo a palette ad uno stadio con rotore eccentrico, lubrificato mediante capillari e gocciolatori regolabili, raffreddato ad aria.

CARATTERISTICHE COSTRUTTIVE:

- Statore in ghisa.
- Rotore in acciaio al carbonio o ghisa.
- Serbatoio olio con spie visive livello olio.
- Palette in fibra, a basso coefficiente di attrito.
- Gocciolatore a sfera dotato di vetrino di controllo flusso olio.
- Accoppiamento motore / rotore diretto.
- Basamento in acciaio saldato per compressore e motore.
- Verniciatura.
- Collaudo secondo i ns. standard.
- motore elettrico in esecuzione antideflagrante a norme EEx-d
- Manuale di uso e manutenzione



STRUMENTAZIONE DI SICUREZZA OPZIONALE:

- Livellostato: in esecuzione antideflagrante EEx-d IIC T6,
- Valvola di sicurezza: in esecuzione antideflagrante EEx-d IIC T6

DIRETTIVE EUROPEE APPLICABILI:

- la direttiva ATEX 94/9/CEE
- la direttiva macchine 98/37/CEE
- la direttiva bassa tensione 73/23/CEE
- la direttiva compatibilità elettromagnetica 89/336/CEE

BGS GENERAL S.r.l.

Via ZIBIDO, 3 - 20080 ZIBIDO SAN GIACOMO Mi Italia - Tel. +39.02.90.00.50.69 r.a. - Fax. +39.02.90.00.57.75
E-mail : bigiesse@bigiesse.it - Internet: <http://www.bigiesse.it>

DIMENSIONI - DIMENSIONS

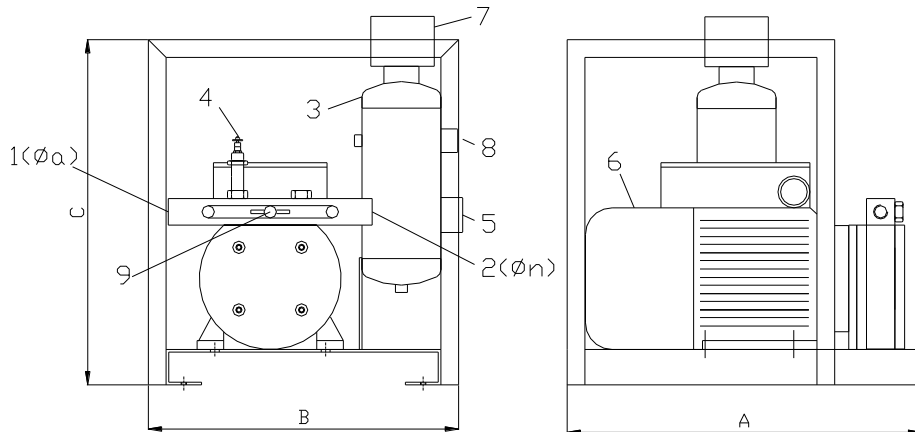

Salvo modifiche tecniche - We reserve the right to alter technical information

1	Aspirazione	Suction	6	Motore	Motor
2	Mandata	Exhaust	7	Livello stato	Oil level
3	Serbatoio olio	Oil Tank	8	Tappo carico olio	Oil charge
4	Lubrificatore	Oil dripper	9	By-pass	By-pass
5	Spia livello olio	Oil control			

(mm)	A	B	C	Øa	Øn
7 C atex	400	350	460	3/8"	3/8"

MODELLO	Pressione	Portata	Esecuzione motore	Potenza motore	N.giri/min	Rumorosità	Peso
	Δp		trifase				
	Kg/cm2	m ³ /h	50Hz	50Hz	50Hz	dB(A)	Kg
7 C ATEX	0,5	7.1	230/400	0.55	1450	68	45
	1	6.8		0.55			
	2	6.0		0.75			

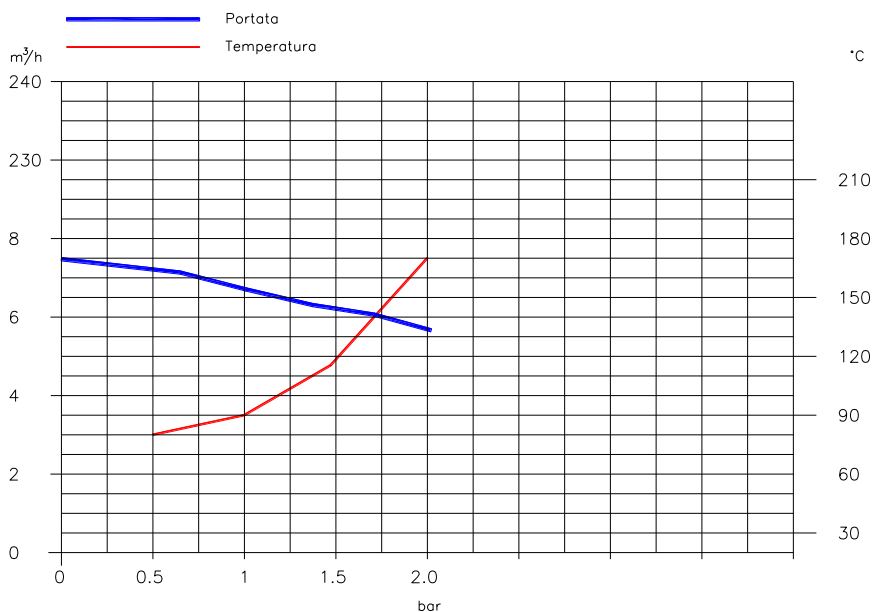

BGS GENERAL S.r.l.

Via ZIBIDO, 3 - 20080 ZIBIDO SAN GIACOMO Mi Italia - Tel. +39.02.90.00.50.69 r.a. - Fax. +39.02.90.00.57.75
 E-mail : bigiesse@bigiesse.it - Internet: <http://www.bigiesse.it>